



(電子メール施行)
教高第 1955 号
平成 23 年 10 月 25 日

各団体の皆様

兵庫「咲いテク」事業推進委員会
委員長 竹内 弘明
(兵庫県教育委員会事務局高校教育課長)
運営委員長 岡野 幸弘
(兵庫県立神戸高等学校長)

第4回サイエンスフェア in 兵庫へのご出展について (依頼)

平素は、本県の教育活動に格別のご協力を賜り厚くお礼申し上げます。

さて、本県では、現在8校が文部科学省からスーパーサイエンスハイスクール(SSH)の指定を受け、理数教育の研究開発に取り組んでおります。昨年度、県立神戸高等学校が「コアSSH(地域の中核的拠点形成)」に文部科学省から採択(3年間)され、SSH事業による成果の地域への普及と県下の理数教育の発展を目指して、県内SSH指定校8校と県教育委員会が協力して兵庫「咲いテク(Science&Technology)」事業を推進しています。

昨年度に引き続き、別添実施要項のとおり、2月に神戸国際展示場で兵庫「咲いテク」事業の中心の企画である「サイエンスフェア in 兵庫」を開催いたします。サイエンスフェア in 兵庫は、高校生・高専生の研究発表とともに、科学技術の研究開発あるいは製品化に取り組む大学・企業・研究機関様に
出展していただき、生徒が科学技術の利用や活用に触発される機会としたいと考えております。

については、開催の趣旨をご理解いただき、サイエンスフェア in 兵庫へご出展いただきたく、ご協力をお願い申し上げます。

問い合わせ・申込先

兵庫「咲いテク」事業事務局(県立神戸高等学校)
長坂賢司、中澤克行

E-mail: kobe-hs-core@hyogo-c.ed.jp

(Tel: 078-861-0434 Fax: 078-861-0436)

第4回サイエンスフェア in 兵庫の開催と参加手続きについて（依頼）

時下ますますご清祥の段、お慶び申し上げます。

第4回サイエンスフェア in 兵庫の本事業の実施要項と日程詳細等をお送りしますので、ご出展についてご検討下さい。

なお、出展にあたり必要な参加登録の手続きにつきましてご確認の上、下記のとおり参加登録票を電子メールにてご提出くださいますようお願いいたします。

記

参加登録に必要な提出書類

参加登録票（各団体）Excel ファイル

（*<http://www.hyogo-c.ed.jp/~kobe-hs/>にも掲載してあります）

(1) 提出期限 平成 23 年 11 月 18 日（金）

(2) 送信先 kobe-hs-core@hyogo-c.ed.jp
兵庫「咲いテク」事業事務局（県立神戸高等学校 長坂賢司、中澤克行）

(3) メール件名 参加登録票〔団体名〕

※ファイル名の（各団体）を変更して下さい。

【本件についてのお問い合わせ】

兵庫「咲いテク」事業事務局（県立神戸高等学校 長坂賢司、中澤克行）

メール kobe-hs-core@hyogo-c.ed.jp

Tel 078-861-0434 Fax 078-861-0436

第4回 サイエンスフェア in 兵庫

実施要項

1 目的

- (1) 高校生・高専生の科学技術分野における研究や実践の拡大、充実、活性化を図る。
→ 生徒が自らの研究活動を他校の生徒や教員、専門家などに発表し、質問に応答することで、自らの活動に対する理解を深めるとともに、活動の活性化を図ります。
- (2) 科学技術分野の研究・開発に取り組む団体間の交流を促進し、ネットワークの形成を図る。
→ 高校、企業、大学、研究機関、高専などが互いに情報交換をし、広い繋がりを構築する契機とします。
- (3) 将来の日本を担う若者の科学技術分野への期待と憧れの増大を図る。
→ スペシャルレクチャーと企業・大学・研究機関等の発表を通じて、高校生の科学技術への期待や憧れを大きくし、科学技術分野の人材輩出を図ります。

2 主催

兵庫「咲いテク」事業推進委員会

※昨年度、兵庫県立神戸高等学校が文部科学省よりSSH（スーパーサイエンスハイスクール）事業のコアSSH（地域の中核的拠点形成）に採択された（3年間）。この事業を兵庫「咲いテク」事業とし、兵庫県内のSSH校8校（神戸高・尼崎小田高・三田祥雲館高・明石北高・加古川東高・豊岡高・武庫川女子大附属中高・六甲アイランド高）と兵庫県教育委員会が合同で組織した兵庫「咲いテク」事業推進委員会によって運営する。

3 後援

神戸商工会議所、公益財団法人 兵庫工業会、大学コンソーシアムひょうご神戸、兵庫県、神戸市、
(独) 科学技術振興機構

4 日程

平成24年2月5日（日） 10:00 ～ 16:20

(主な内容)

- 開会行事
- スペシャルレクチャー（特別講演）
- 高校生・高専生によるポスターセッション発表
- 企業・大学・研究機関・高専によるポスターセッション発表
- 閉会行事

5 会場

神戸国際展示場 第2号館 〒650-0046 神戸市中央区港島中町 6-11-1

6 参加者

科学技術分野の研究・開発に関わる活動をしている者または興味を持つ者

(発表参加は、高等学校および高等専門学校（1～3年生）、中等教育学校の後期課程（4～6年生）の生徒および教員、企業・大学・研究機関関係者等)

※当日は保護者や一般の方も来場する予定です。

※今年度は約1500名の参加予定（昨年度は815名の参加）。

7 旅費

参加登録票に記載された方で、兵庫「咲いテク」事業事務局にて認定された方については旅費（交通費・日当）を支給することができます。

- (1) 旅費支給が必要な方につきまして、参加登録票（7）で申請（○印）を入力して下さい。
- (2) 交通費は参加登録票に記載された出発（帰着）地から会場まで公共の交通機関を使った場合の往復費用で計算します。計算は事務局でおこないます。
- (3) 日当は県内からのご参加で1,100円、県外からのご参加は2,200円です。
- (4) 県内の団体からの参加については、3名以内は原則旅費を全額支給します。
- (5) 県外の団体からの参加については、全額支給できないことがあります。
- (6) 関係書類をフェア当日までに郵送します（1月予定）。

8 各種資料の作成

兵庫「咲いテク」事業推進委員会は、参加団体が事前に提出した資料（参加登録票）の情報により、各種資料の作成を行います。

9 Web ページ

以下の Web ページにて、「第4回サイエンスフェア in 兵庫」に関する情報を掲載します。

- (1) 今年度の情報 神戸高等学校 Web ページ：<http://www.hyogo-c.ed.jp/~kobe-hs/>
※参加登録票（Excel ファイル）も掲載
- (2) 昨年度の様子 兵庫県教育委員会事務局高校教育課 Web ページ：
<http://www.hyogo-c.ed.jp/~koko-bo/bosyuukokuti/rikaHP/ssh.files/page0002.htm>

10 その他

- (1) 付近に店舗があまりありません（コンビニが1店舗あり）ので、当日の飲食物等は各自でご用意下さい。なお、1号館にはレストランがございます（100席）。
- (2) 地下駐車場（有料）はありますが、十分な台数はありませんので、できるだけ公共の交通機関をご利用下さい。なお、機材搬入のために自家用車を使われる場合は駐車券をお渡ししますので、参加登録票に入力してご連絡下さい。

11 会場（神戸国際展示場）までのアクセス

ポートライナー「三ノ宮」駅から「市民広場」駅まで約10分

「市民広場」駅から会場まで徒歩約5分

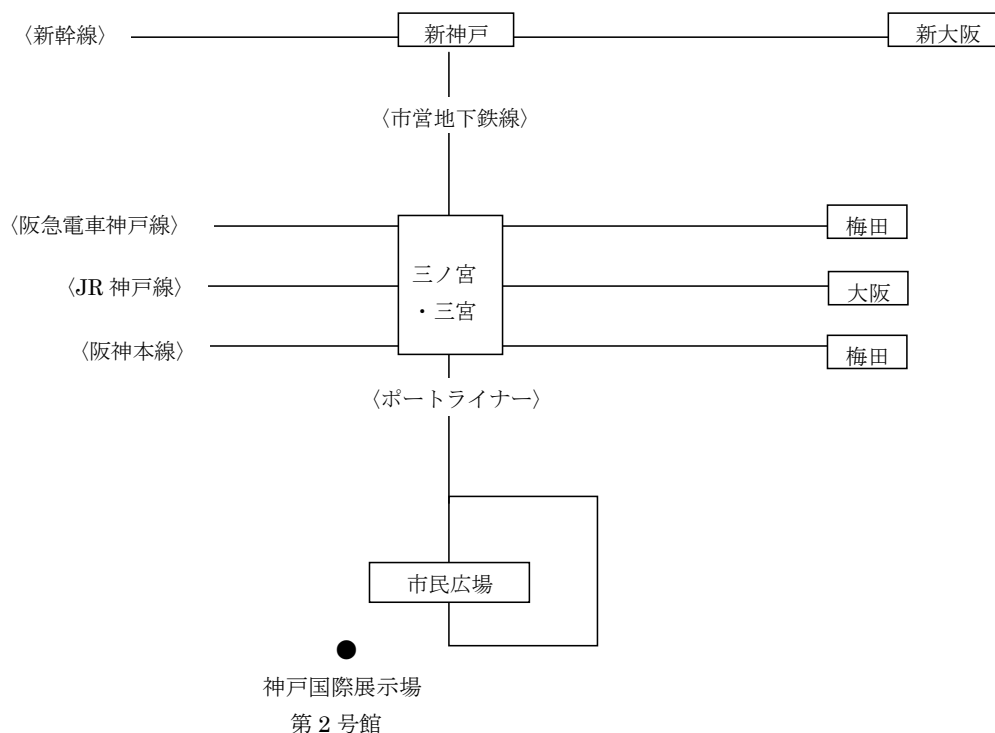

第4回 サイエンスフェア in 兵庫 の日程 (全体)

平成24年2月5日 (日)

- 9:00 受付開始 (1階フロア会場)
- 10:00 開会行事 (1階メイン会場)
- 10:20 スペシャルレクチャー (特別講演)
- 11:10 終了
- 11:20 高校生・高専生によるポスターセッション発表 part1 ※1
- 12:05 諸連絡、昼食、休憩
*参加団体の紹介 (ムービー)
- 12:55 高校生・高専生によるポスターセッション発表 part2 ※1
- 13:40 自由観賞
- 14:10 企業・大学・研究機関・高専によるポスターセッション発表 ※2
- 15:40 移動
- 15:50 閉会行事
- 16:20 閉会

当日は、記録映像の撮影をカメラ及びビデオにより行います。また、これらの資料をSSH事業の成果普及のために使用いたします。予めご了承下さい。

※1 高校生・高専生によるポスターセッション発表

ポスターを貼ったブースにおいて、見学者 (オブザーバー) に説明します。1班あたり3回の発表 (1回15分:発表10分、質疑応答3分、移動2分を予定) を実施します。



※2 企業・大学・研究機関・高専によるポスターセッション発表

ポスターを貼ったブースにおいて、来場者に説明します。
来場者 (生徒・教員・関係者・一般・保護者等) は自由にそのブースを見学します。
ブース前には展示等も可能です。



各団体（企業・大学・研究機関・高専等）からの参加・出展について

1 主な参加内容

(1) 高校生・高専生によるポスターセッション発表 part2 の見学と助言

高校生・高専生の発表を見学していただき、専門的な見地から質問や助言をお願いします。
 昼休み中(12:05~12:55)も1階メイン会場内の高校生・高専生のポスターは見学できます。

(2) 企業・大学・研究機関・高専によるポスターセッション発表での展示・説明

皆様の研究や取り組みについて説明していただき、さらに、研究の素晴らしさや難しさ、
 社会とのつながりなどについて生の声で生徒に是非語って下さい。

(3) 教員との交流

会場には生徒だけでなく、多くの教員も来場しております。こういった教員によって日々の
 生徒の課題研究的な活動は支えられています。是非そういった教員とも生徒の研究活動、現
 在の研究や開発、将来の科学技術、教育の在り方などについて語って下さい。

(4) その他

- ① 12:05~12:55の各団体の紹介(ムービー)では、各団体からお送りいただいた動画を
 編集したものを流す予定です。
- ② 開会行事やスペシャルレクチャー、閉会行事も参加していただくことが可能です。

2 日程

9:00~13:00 受付(1階フロア)

※当日の受付にて、書類(後日郵送)をご提出下さい。

展示準備(11:20~12:55)(P6の4を参照)

12:55~14:10 『高校生・高専生によるポスターセッション発表 part2』

および自由観賞の見学と助言 (1階メイン会場)

14:10~15:40 『企業・大学・研究機関・高専によるポスターセッション発表』

での展示・説明

(1階メイン会場・1階フロア会場・2階フロア会場)

15:40~16:40 展示物撤去

3 当日の会場予定図(ブース数によって変更になる場合があります)

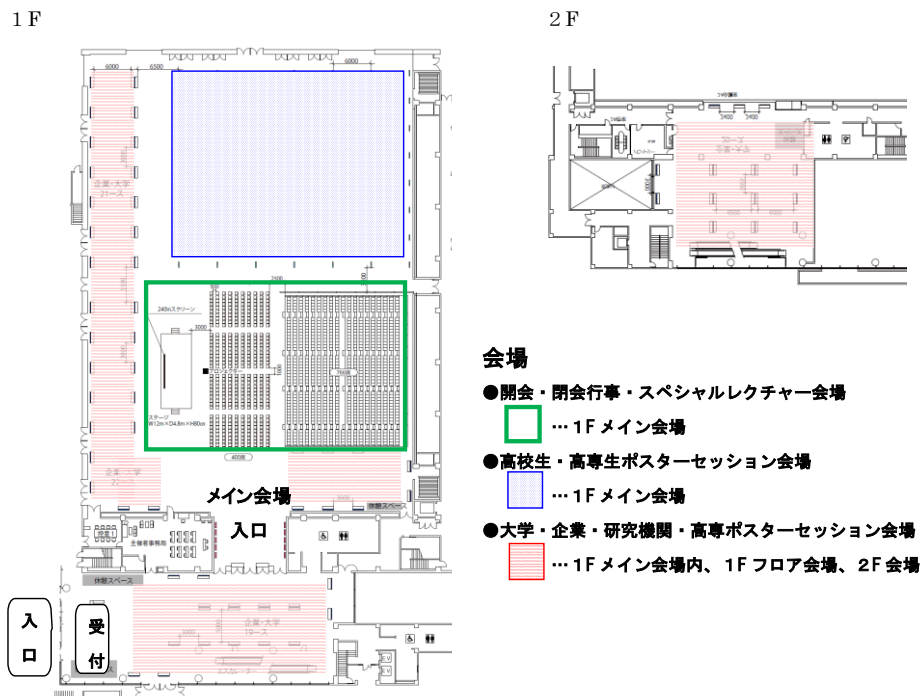

4 展示準備

(1) 場所 神戸国際展示場 第2号館 1階メイン会場・1階フロア会場・2階フロア会場
※配置については、後日送付しますプログラムをご覧ください。

(2) 時間 2月 5日(日) 11:20~12:55

- ① 必ず受付(1階フロア)を済ませてから、設置作業に入ってください。
- ② 1Fメイン会場は11:20以降で準備をお願いします。
- ③ 1Fフロア会場は11:20以前でも準備が可能です。
- ④ 2Fフロア会場は11:00までは入れません。
- ⑤ 準備前の機材等は受付横に置くことができます。

(3) ブース仕様

- ① パネル: サイズW90cm×H210cm 2枚(片面のみ)使用
- ② 机: サイズW180cm×D45cm×H70cm 1個使用

※参加登録票にて以下情報を入力してください。

パネル、机、電源コンセント(2つ口)、フック・チェーンのセット、要望・希望等

(4) ポスターのパネルへの掲示

- ① 貼りつけはセロテープ(または画鋲)で行ってください。磁石での貼り付けはできません。
なお、セロテープ・画鋲は受付に置いてありますので必要に応じてご利用ください。
- ② ケース(小パネル)に入ったポスターを掲示される場合は、フック・チェーンのセットをお貸しできます。参加登録票にご入力下さい。

(5) 発表の準備に必要なものや配布物などはご持参下さい。

●展示ブースレイアウト

※パネル2枚・机1個を基本とします。当日若干変更があるかもしれません。

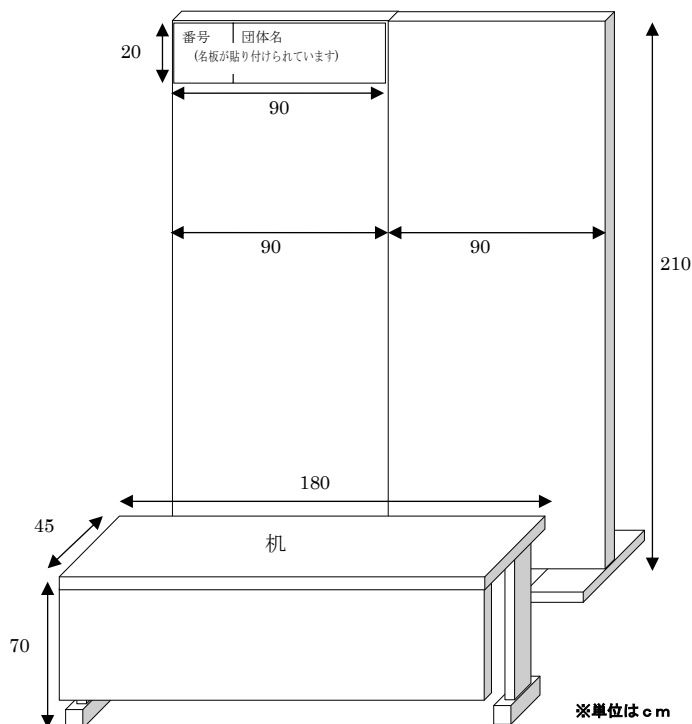

昨年度の展示例
浜田化学株式会社

5 撤去時間

2月5日（日） 15:40～16:40

6 出展物・資料等の配送（事前）

展示にかかり必要なものは、下記の要領で配送下さい（費用は各団体が負担）。

(1) 2月4日（土） 15:00～17:00

(2) 2月5日（日） 7:00～12:00 の時間指定にて、下記住所まで配送して下さい。

① 送付票に、「団体名」と「サイエンスフェア in 兵庫」を明記して下さい。

② 実験器具等を送られる場合は(2)の日時指定でお願いします。

③ 到着した荷物は、当日の受付に置かせていただきます。

<送付先>

〒650-0046 神戸市中央区港島中町 6-11-1 神戸国際展示場 第2号館

※宅急便で返送される方は、受付にて送り状を受け取り、受付まで荷物をお持ち下さい。

なお、梱包に必要なもの（段ボール等）がありませんので各自でご準備ください。

7 注意事項

(1) 発煙・裸火・危険物品の持ち込みはできません。

(2) 会場内は大変混雑致しますので十分ご注意願います。

(3) PC・プロジェクター等の機器については、一切ご用意いたしません。また、管理についても、出展者の管理責任のもとでご持参下さい。

(4) 貴重品類の管理は各自の責任により管理して下さい。

(5) 機材の搬入等で、自家用車でお越しの場合は、参加登録票に必要枚数を入力して下さい。当日の受付にて駐車券をお渡しします。

(6) 当日の連絡先（会場内の本部）の電話番号は追ってご連絡します。

(7) 会場内は禁煙です。喫煙は会場外（屋外）の喫煙場所などをお願いします。

(8) 当日は一般参加も自由としていますのでご了承下さい。

(9) お帰りの際にはアンケートへのご協力をお願いします（受付にご提出下さい）。

8 参加団体の紹介（ムービー）について

今回のサイエンスフェアでは、参加団体の紹介として昼休み中（12:05～12:55）に1Fメイン会場スクリーンにムービーを流す予定です。

各団体には、30秒以内で、団体やその研究（活動）内容等についてご紹介いただければと考えています。

詳細は後日ご連絡させていただきます。

※動画はWMV形式でお送りいただく予定（12月頃）です。

大型の実験器具等の搬入出について

大型の実験器具等の当日の搬入・搬出は以下のようにお願いいたします。事前にご連絡いただくとありがたく存じます。

① 1階使用の団体の場合（赤矢印）

- ① 展示場（2号館）の南側から搬入出をして下さい。
- ② 展示場（2号館）の南側は3車線の道路です。
- ③ 展示場内の廊下を伝って1階フロア会場および1階メイン会場出られます。

② 2階使用の団体の場合（青矢印）

- ① 展示場（2号館）の西側から搬入出をして下さい。
- ② 展示場（2号館）の西側の事務所横の業務用駐車場（地下駐車場入り口横）から入って、事務所横のエレベーターで2階へ上げて下さい。

<詳細図> 神戸国際展示場 第2号館（〒650-0046 神戸市中央区港島中町6-11-1）

*なお、お車の駐車に関しては、地下駐車場を使って頂きますようお願い致します。
ただし、地下駐車場は高さ2.0mまでしか通りません。

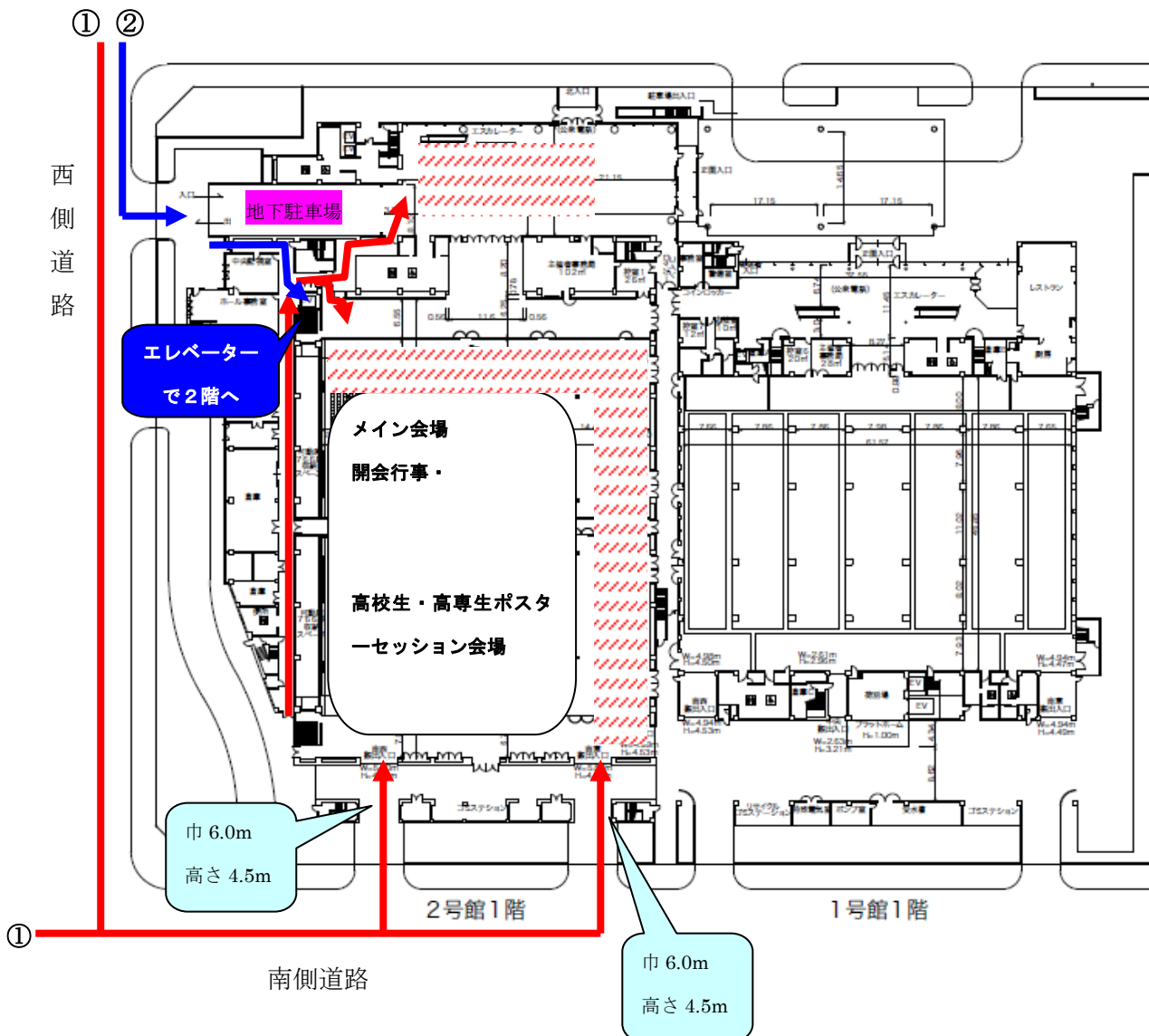
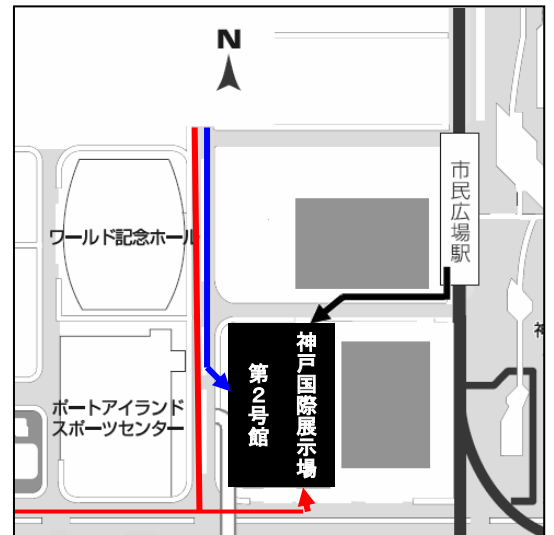

参加登録票記載要領

Excel ファイル「参加登録票 (各団体)」に、発表と参加者についての情報を入力し、11月11日 (金) までに送信 (kobe-hs-core@hyogo-c.ed.jp) して下さい。なお、参加登録票の情報により各種資料を作成させていただきます。1テーマにつき参加登録票1枚の作成になります (研究室が異なる場合はそれぞれで作成して下さい)。

(1) 連絡先

団体と担当者 (窓口) の基本情報をご入力下さい。なお、緊急連絡先として担当者 (窓口) の携帯電話もご入力下さい。なお、担当者氏名、電話番号、携帯電話番号、メールアドレス、備考欄につきましてはプログラムその他には掲載いたしません。

(2) 出発 (帰着) 地

(1) の住所と異なる場合のみご入力下さい。交通費計算の根拠となる場所とさせていただきます。なお、経路は経路検索ソフト等で調べた経路で提示させていただきます。

※参加者出発地は原則 (1) で入力された所属機関の住所ですが、事業所等が異なる場合についてのみご入力下さい。

例) 本社は東京都であるが、当日は大阪支社から出発 (帰着) する。

(3) 資料送付先 プログラムや関係書類 (旅費・派遣依頼等) の送り先です。

(1) の住所と異なる場合のみご入力下さい。

(4) 参加団体の紹介

今回参加していただく団体の紹介をご入力下さい。

(5) 発表内容

発表のタイトルと内容 (要旨) をご入力下さい。集約の関係上、200 字程度でお願いします。

(6) 当日使用するもの

増減を希望される場合は、数字を変更して下さい (ただし、ご希望に添えない場合があります)。

① パネル : 仕様では2枚 (片面) としております。

② 机 : 仕様では1個としております。

③ 電源 : 100V 2つ口を1個として数えます。

④ フック・チェーン : フック2個・チェーン2本を1セットとします。

⑤ 宅急便 : 宅急便の配送の予定がある場合は○、ない場合は×を入力下さい (予定で結構です)。

⑥ 備考 : その他情報がありましたらお書き下さい。

例) ●●装置で実演する予定、プロジェクターを持参する 等

(7) 参加者 当日に参加する方すべてをご入力下さい。

・旅費

旅費支給が必要な方については、○をご入力下さい。なお、○のついた方のうち、原則、上から3名を支給対象者とします。 ※P3 の7を参照

・派遣依頼書が必要な方に○と宛名・役職をご入力下さい。後日郵送させていただきます。

(8) Web への掲載

発表に関する情報を神戸高校または県教育委員会事務局高校教育課の Web ページに掲載する予定です。この件に、同意いただけない場合のみは○を消して下さい。なお、(1) の担当者氏名、電話番号、携帯電話番号、メールアドレス、備考欄につきましては掲載いたしません。

●参加登録票

(Excel データは <http://www.hyogo-c.ed.jp/~kobe-hs/> に掲載してあります。)

第4回サイエンスフェアin兵庫		参加登録票(企業・大学・研究機関・高専等によるポスターセッション発表)		様式1
(1) 連絡先				
団体名(企業・大学・研究機関)	サイエンス大学	学部・学科・部署等	理学部物理学科	住所
郵便番号	111-1111	郵便番号	111-1111	兵庫県神戸市灘区●●通1-2-3
団体URL		担当者氏名	神戸 太郎	携帯電話番号
		電話番号	078-999-9999	090-9999-9999
		メールアドレス		kobe-hs-score@hyogo-c.ed.jp
(2) 出発(帰着)地	* (1)の住所と異なる場合のみ入力下さい。	住所		
郵便番号		備考		
(3) 資料送付先	* (1)の住所と異なる場合のみ入力下さい。	宛先		
		郵便番号		
		備考		
(4) 参加団体(企業・大学・研究機関・学部・学科・部署等含めて)の紹介	200字(枠内3行)程度			
(5) 発表内容	発表要旨200字(枠内4行)程度			
		タイトル		
(6) 当日使用するもの				
パネル(枚)	2	机(個)	1	電源(個)
		フォックチェン(セット)	2	宅急便(O・X)
		氏名	神戸太郎	
		氏名	兵庫イチロー	
		氏名	港 神戸	
		氏名	神戸 良子	
		氏名	六甲 次郎	
(7) 参加者				
区分		旅費	要	要
・役職など		駐車券	要	要
1 教授	神戸太郎		<input type="radio"/>	<input type="radio"/>
2 大学4年	兵庫イチロー		<input type="radio"/>	<input type="radio"/>
3 大学院2年	港 神戸		<input type="radio"/>	<input type="radio"/>
4 主任研究員	神戸 良子		<input type="radio"/>	<input type="radio"/>
5 広報部長	六甲 次郎		<input type="radio"/>	<input type="radio"/>
(8) Webへの掲載(同意いただけない場合は○を消す)	<input type="radio"/>			

担当者氏名、電話番号、携帯電話番号、メールアドレス、備考欄につきましてはハンフレットその他には掲載しません。

(1)と異なる住所の場合のみ入力下さい。交通費計算の根拠となる場所とさせていただきます。なお、経路は経路検索ソフト等で調べた経路で提示させていただきます。

大学・高専の場合…教授・准教授など、学生は大学〇年、大学院〇年など
企業・研究機関の場合…主任研究員、広報部長などの肩書等をご入力下さい

派遣依頼書が必要な場合のみご入力下さい。

旅費支給が必要な方には○を入力して下さい。

機材搬入等のため、駐車券が必要な方には○を入力して下さい。